

МИНИСТЕРСТВО ОБРАЗОВАНИЯ И НАУКИ РФ

8/3

Федеральное государственное бюджетное образовательное учреждение высшего образования

«ТОМСКИЙ ГОСУДАРСТВЕННЫЙ УНИВЕРСИТЕТ СИСТЕМ
УПРАВЛЕНИЯ И РАДИОЭЛЕКТРОНИКИ»



(ТУСУР)

Документ подписан электронной подписью
Сертификат: 1c6cfa0a-52ab-4f49-aef0-5584d3fd4820
Владелец: Троян Павел Ефимович
Действителен: с 19.01.2016 по 16.09.2019
П. Е. Троян
« 5 » 07 2016 г.

РАБОЧАЯ ПРОГРАММА УЧЕБНОЙ ДИСЦИПЛИНЫ

Цифровая и микропроцессорная техника

Уровень основной образовательной программы: **Бакалавриат**

Направление подготовки (специальность): **11.03.04 Электроника и наноэлектроника**

Профиль: **Промышленная электроника**

Форма обучения: **очная**

Факультет: **ФЭТ, Факультет электронной техники**

Кафедра: **ПрЭ, Кафедра промышленной электроники**

Курс: **1**

Семестр: **1, 2**

Учебный план набора 2015 года

Распределение рабочего времени

№	Виды учебной деятельности	1 семестр	2 семестр	Всего	Единицы
1	Лекции	18	18	36	часов
2	Практические занятия	20	18	38	часов
3	Лабораторные занятия	16	16	32	часов
4	Всего аудиторных занятий	54	52	106	часов
5	Из них в интерактивной форме	12	12	24	часов
6	Самостоятельная работа	54	20	74	часов
7	Всего (без экзамена)	108	72	180	часов
8	Подготовка и сдача экзамена	36	36	72	часов
9	Общая трудоемкость	144	108	252	часов
		4	3	7	3.Е

Экзамен: 1, 2 семестр

Томск 2016

ЛИСТ СОГЛАСОВАНИЙ

Рабочая программа составлена с учетом требований Федерального Государственного образовательного стандарта высшего профессионального образования (ФГОС ВО) третьего поколения по направлению подготовки (специальности) 11.03.04 Электроника и наноэлектроника, утвержденного приказом №218 от 12.03.2015 года, рассмотрена и утверждена на заседании кафедры «30» 06 2016, протокол № 40.

Разработчики:

Доцент каф. ПрЭ каф. ПрЭ  Воронин А. И.

/ Заведующий обеспечивающей каф. ПрЭ  Михальченко С. Г.

Рабочая программа согласована с факультетом, профилирующей и выпускающей кафедрами направления подготовки (специальности).

Декан ФЭТ  Воронин А. И.

/ Заведующий профилирующей каф. ПрЭ  Михальченко С. Г.

/ Заведующий выпускающей каф. ПрЭ  Михальченко С. Г.

Эксперты:

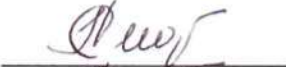
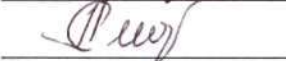
/ Доцент Кафедра ФЭ  Чистоедова И. А.
Профессор Кафедра ПрЭ  Легостаев Н. С.

1. Цели и задачи дисциплины

1.1. Цели дисциплины

Формирование навыков схемотехнического проектирования цифровых и микропроцессорных устройств.

1.2. Задачи дисциплины

- Задачи изучения дисциплины: формирование знаний о предмете, принципах, современных и перспективных направлениях, математическом аппарате цифровой схемотехники;
- знаний о назначении, характеристиках и параметрах цифровых микросхем;
- формирование навыков синтеза, анализа комбинационных и последовательностных цифровых устройств;
- знаний об архитектуре микропроцессоров; формировании навыков программирования и отладки программ для микропроцессоров на языке Ассемблер;

2. Место дисциплины в структуре ООП

Дисциплина «Цифровая и микропроцессорная техника» (Б1.В.ОД.2.1) относится к вариативной части профессионального цикла обязательных дисциплин.

Предшествующими дисциплинами, формирующими начальные знания, являются следующие дисциплины: Информационные технологии, Математика.

Последующими дисциплинами являются: Микросхемотехника.

3. Требования к результатам освоения дисциплины

Процесс изучения дисциплины направлен на формирование следующих компетенций:

- ОПК-3 способностью решать задачи анализа и расчета характеристик электрических цепей;
- ОПК-7 способностью учитывать современные тенденции развития электроники, измерительной и вычислительной техники, информационных технологий в своей профессиональной деятельности;
- ПК-5 готовностью выполнять расчет и проектирование электронных приборов, схем и устройств различного функционального назначения в соответствии с техническим заданием с использованием средств автоматизации проектирования;

В результате изучения дисциплины студент должен:

- **знать** предмет и принципы цифровой схемотехники как раздела микроэлектроники функциональное назначение, характеристики, параметры и конструктивно-технологическое исполнение цифровых интегральных микросхем, в том числе и микропроцессоров архитектуру микропроцессоров и особенности их применения в электронных устройствах различного функционального назначения

– **уметь** выполнять синтез, анализ, расчет и оптимизацию цифровых устройств определять характеристики и параметры интегральных микросхем применять микроэлектронные изделия при проектировании и модернизации электронной аппаратуры.

- **владеть** методами схемотехнического проектирования микроэлектронных устройств с использованием средств автоматизированного проектирования способами программирования и отладки программ микропроцессорных устройств.

4. Объем дисциплины и виды учебной работы

Общая трудоемкость дисциплины составляет 7 зачетных единицы и представлена в таблице 4.1.

Таблица 4.1 – Трудоемкость дисциплины

№	Виды учебной деятельности	1 семестр	2 семестр	Всего	Единицы
1	Лекции	18	18	36	часов
2	Практические занятия	20	18	38	часов
3	Лабораторные занятия	16	16	32	часов
4	Всего аудиторных занятий	54	52	106	часов
5	Из них в интерактивной форме	12	12	24	часов
6	Самостоятельная работа	54	20	74	часов
7	Всего (без экзамена)	108	72	180	часов
8	Подготовка и сдача экзамена	36	36	72	часов
9	Общая трудоемкость	144	108	252	часов
		4	3	7	З.Е

5. Содержание дисциплины

5.1. Разделы дисциплины и виды занятий

Разделы дисциплины и виды занятий приведены в таблице 5.1.

Таблица 5.1 – Разделы дисциплины и виды занятий

№	Названия разделов дисциплины	Лекции	Практические занятия	Лабораторные работы	Самостоятельная работа	Всего часов (без экзамена)	Формируемые компетенции
1	Предмет, цели и задачи дисциплины ЦМПТ	2	2	0	3	7	ОПК-3, ОПК-7
2	Математический аппарат ЦМПТ	4	4	0	7	15	ОПК-3, ОПК-7, ПК-5
3	Цифровые устройства комбинационного типа	6	2	8	11	27	ОПК-3, ОПК-7, ПК-5
4	Цифровые устройства последовательностного типа	6	12	8	22	48	ОПК-3, ОПК-7, ПК-5
5	Построения цифровых устройств на основе программируемой логики	2	0	4	4	10	ОПК-3, ОПК-7

№	Названия разделов дисциплины	Лекции	Практические занятия	Лабораторные работы	Самостоятельная работа	Всего часов (без экзамена)	Формируемые компетенции
6	Языки программирования микропроцессоров	4	10	0	5	19	ОПК-3, ОПК-7
7	Структура микропроцессоров	6	4	4	8	22	ОПК-3, ОПК-7, ПК-5
8	Периферийные устройства микропроцессоров	6	4	8	14	32	ОПК-3, ОПК-7, ПК-5
	Итого	36	38	32	74	180	

5.2. Содержание разделов дисциплины (по лекциям)

Содержание разделов дисциплин (по лекциям) приведено в таблице 5.2.

Таблица 5.2 - Содержание разделов дисциплин (по лекциям)

№	Названия разделов	Содержание разделов дисциплины по лекциям	Трудоемкость (час.)	Формируемые компетенции
1 семестр				
1	Предмет, цели и задачи дисциплины ЦМПТ	ЦМПТ как раздел микроэлектроники. Принципы и основные направления цифровой схемотехники. Термины и определения. Этапы схемотехнического проектирования микроэлектронных устройств. Классификация, условные и условные графические обозначения интегральных микросхем.	2	ОПК-7
2	Математический аппарат ЦМПТ	Цифровое кодирование сигналов. Позиционные системы счисления. Представление цифровой информации. Математический аппарат булевой алгебры. Минимизация булевых функций.	4	ОПК-3, ОПК-7
3	Цифровые устройства комбинационного типа	Синтез и анализ микроэлектронных комбинационных циф-	6	ОПК-3, ОПК-7

№	Названия разделов	Содержание разделов дисциплины по лекциям	Трудоемкость (час.)	Формируемые компетенции
		ровых устройств. Логические элементы. Шифраторы и дешифраторы. Мультиплексоры и демультимплексоры. Цифровые сумматоры. Цифровые компараторы. Постоянные запоминающие устройства.		
4	Цифровые устройства последовательностного типа	Синтез и анализ микроэлектронных последовательностных цифровых устройств. Триггеры. Регистры памяти и сдвига. Счетчики. Делители частоты. Распределители импульсов и уровней. Оперативные запоминающие устройства.	4	ОПК-3, ОПК-7
5	Цифровые устройства последовательностного типа	Постоянные и оперативные полупроводниковые запоминающие устройства	2	ОПК-3, ОПК-7
	Итого		18	
2 семестр				
1	Построения цифровых устройств на основе программируемой логики.	Классификация, архитектура микропроцессоров: CISC и RISC микропроцессоры. Эволюция микропроцессоров. Микроконтроллеры.	2	ОПК-7
2	Языки программирования микропроцессоров	Ассемблеры – языки программирования низшего уровня. Система команд, способы адресации для микроконтроллеров MCU51	4	ОПК-7
3	Структура микропроцессоров	Ядро микроконтроллеров MCU51. Программная модель. Система прерываний. Программирование микроконтроллеров, программные средства.	6	ОПК-7
4	Периферийные устройства микропроцессоров	Способы передачи цифровой информации по параллельным	6	ОПК-7

№	Названия разделов	Содержание разделов дисциплины по лекциям	Трудоемкость (час.)	Формируемые компетенции
		и последовательным портам. Таймеры-счетчики внешних событий.		
	Итого		18	

5.3. Разделы дисциплины и междисциплинарные связи с обеспечивающими (предыдущими) и обеспечиваемыми (последующими) дисциплинами

Разделы дисциплины и междисциплинарные связи с обеспечивающими (предыдущими) и обеспечиваемыми (последующими) дисциплинами представлены в таблице 5.3.

Таблица 5.3 - Разделы дисциплины и междисциплинарные связи

№	Наименование дисциплин	№ разделов данной дисциплины, для которых необходимо изучение обеспечивающих и обеспечиваемых дисциплин							
		1	2	3	4	5	6	7	8
Предшествующие дисциплины									
1	Информационные технологии	+					+		
2	Математика		+						
Последующие дисциплины									
1	Микросхемотехника			+	+				

5.4. Соответствие компетенций, формируемых при изучении дисциплины, и видов занятий

Соответствие компетенций, формируемых при изучении дисциплины, и видов занятий представлено в таблице 5.4

Таблица 5. 4 – Соответствие компетенций и видов занятий, формируемых при изучении дисциплины

Компетенции	Виды занятий			
	Лекции	Практические занятия	Лабораторные занятия	Самостоятельная работа
ОПК-3	+	+	+	+
ОПК-7	+	+	+	+
ПК-5		+		+

6. Интерактивные методы и формы организации обучения

Технологии интерактивного обучения при разных формах занятий в часах приведены в таблице 6.1

Таблица 6.1 – Технологии интерактивного обучения при разных формах занятий в часах

Методы	Интерактивные лекции	Интерактивные лабораторные занятия	Интерактивные практические занятия	Всего
Презентации с использованием раздаточных материалов с обсуждением		2	2	4
Работа в команде		2	2	4
Презентации с использованием интерактивной доски с обсуждением	2		2	4
Case-study (метод конкретных ситуаций)		2	2	4
Работа в команде		2	2	4
Презентации с использованием интерактивной доски с обсуждением	2		2	4
Итого	2	4	6	24

7. Лабораторный практикум

Содержание лабораторных работ приведено в таблице 7.1.

Таблица 7. 1 – Содержание лабораторных работ

№	Названия разделов	Содержание лабораторных работ	Трудоемкость (час.)	Формируемые компетенции
1 семестр				
1	Цифровые устройства комбинационного типа	Синтез цифровых устройств на логических элементах	4	ОПК-3, ОПК-7
2	Цифровые устройства комбинационного типа	Синтез комбинационных цифровых устройств	4	ОПК-3, ОПК-7

№	Названия разделов	Содержание лабораторных работ	Трудоемкость (час.)	Формируемые компетенции
3	Цифровые устройства последовательностного типа	Синтез синхронного счетчика с заданной последовательностью смены состояний	4	ОПК-3, ОПК-7
4	Цифровые устройства последовательностного типа	Сканирующий матричный дешифратор	4	ОПК-3, ОПК-7
	Итого		16	
2 семестр				
1	Построения цифровых устройств на основе программируемой логики.	Программная модель и система команд МК51	4	ОПК-3, ОПК-7
2	Периферийные устройства микропроцессоров	Управление устройствами ввода/вывода с помощью параллельных портов	4	ОПК-3, ОПК-7
3	Периферийные устройства микропроцессоров	Управление жидкокристаллическим индикатором	4	ОПК-3, ОПК-7
4	Структура микропроцессоров	Защита отчетов по лабораторным работам	4	ОПК-3, ОПК-7
	Итого		16	

8. Практические занятия

Содержание практических работ приведено в таблице 8.1.

Таблица 8. 1 – Содержание практических работ

№	Названия разделов	Содержание практических занятий	Трудоемкость (час.)	Формируемые компетенции
1 семестр				
1	Предмет, цели и задачи дисциплины ЦМПТ	Классификация, условные и условные графические обозначения интегральных микросхем	2	ОПК-3, ОПК-7
2	Математический аппарат ЦМПТ	Представление, преобразование и минимизация булевых функций.	2	ОПК-3, ОПК-7
3	Математический аппарат ЦМПТ	Математическое описание и анализ конечных цифровых автоматов	2	ОПК-3, ПК-5

№	Названия разделов	Содержание практических занятий	Трудоемкость (час.)	Формируемые компетенции
4	Цифровые устройства комбинационного типа	Анализ и синтез цифровых устройств на базе мультиплекторов, демultipлекторов, шифраторов и дешифраторов.	2	ОПК-7, ПК-5
5	Цифровые устройства последовательностного типа	Анализ и синтез последовательностных цифровых устройств	6	ОПК-7, ПК-5
6	Цифровые устройства последовательностного типа	Анализ и синтез цифровых счетчиков.	6	ОПК-3, ОПК-7
	Итого		20	
2 семестр				
1	Языки программирования микропроцессоров	Язык программирования - ассемблер. Система команд MCU51. Способы адресации.	6	ОПК-7
2	Языки программирования микропроцессоров	Программирование математических операций.	4	ОПК-3, ОПК-7
3	Структура микропроцессоров	Организация временных задержек. Прерывания в микроконтроллерах.	4	ПК-5
4	Периферийные устройства микропроцессоров	Программирование периферийных устройств.	4	ОПК-3, ПК-5
	Итого		18	

9. Самостоятельная работа

Виды самостоятельной работы, трудоемкость и формируемые компетенции представлены в таблице 9.1.

Таблица 9.1 - Виды самостоятельной работы, трудоемкость и формируемые компетенции

№	Названия разделов	Виды самостоятельной работы	Трудоемкость (час.)	Формируемые компетенции	Формы контроля
1 семестр					
1	Предмет, цели и задачи дисциплины ЦМПТ	Подготовка к практическим занятиям, семинарам	2	ОПК-3, ОПК-7	Опрос на занятиях

№	Названия разделов	Виды самостоятельной работы	Трудоемкость (час.)	Формируемые компетенции	Формы контроля
2	Цифровые устройства последовательностного типа	Подготовка к практическим занятиям, семинарам	4	ОПК-3, ОПК-7	Домашнее задание
3	Цифровые устройства последовательностного типа	Подготовка к практическим занятиям, семинарам	8	ОПК-7, ПК-5	Домашнее задание, Контрольная работа
4	Цифровые устройства комбинационного типа	Подготовка к практическим занятиям, семинарам	2	ОПК-7, ПК-5	Контрольная работа
5	Математический аппарат ЦМПП	Подготовка к практическим занятиям, семинарам	4	ОПК-3, ПК-5	Домашнее задание
6	Математический аппарат ЦМПП	Подготовка к практическим занятиям, семинарам	2	ОПК-3, ОПК-7	Контрольная работа
7	Цифровые устройства последовательностного типа	Проработка лекционного материала	2	ОПК-3, ОПК-7	Опрос на занятиях
8	Цифровые устройства комбинационного типа	Проработка лекционного материала	2	ОПК-3, ОПК-7	Опрос на занятиях
9	Математический аппарат ЦМПП	Проработка лекционного материала	2	ОПК-3, ОПК-7	Опрос на занятиях
10	Предмет, цели и задачи дисциплины ЦМПП	Проработка лекционного материала	1	ОПК-7	Опрос на занятиях
11	Цифровые устройства последовательностного типа	Проработка лекционного материала	1	ОПК-3, ОПК-7	Конспект самоподготовки
12	Цифровые устройства последовательностного типа	Оформление отчетов по лабораторным работам	6	ОПК-3, ОПК-7	Отчет по лабораторной работе
13	Цифровые устройства последовательностного типа	Оформление отчетов по лабораторным работам	6	ОПК-3, ОПК-7	Отчет по лабораторной работе
14	Цифровые устройства комбинацион-	Оформление отчетов по лабораторным ра-	6	ОПК-3, ОПК-7	Отчет по лабораторной работе

№	Названия разделов	Виды самостоятельной работы	Трудоемкость (час.)	Формируемые компетенции	Формы контроля
	ного типа	ботам			
15	Цифровые устройства комбинационного типа	Оформление отчетов по лабораторным работам	6	ОПК-3, ОПК-7	Отчет по лабораторной работе
	Всего (без экзамена)		54		
16	Подготовка к экзамену		36		Экзамен
	Итого		90		
2 семестр					
1	Периферийные устройства микропроцессоров	Подготовка к практическим занятиям, семинарам	4	ОПК-3, ПК-5	Опрос на занятиях, Отчет по индивидуальному заданию
2	Структура микропроцессоров	Подготовка к практическим занятиям, семинарам	2	ПК-5	Домашнее задание
3	Языки программирования микропроцессоров	Подготовка к практическим занятиям, семинарам	2	ОПК-7	Контрольная работа
4	Периферийные устройства микропроцессоров	Проработка лекционного материала	1	ОПК-7	Конспект самоподготовки, Опрос на занятиях
5	Структура микропроцессоров	Проработка лекционного материала	2	ОПК-7	Опрос на занятиях
6	Языки программирования микропроцессоров	Проработка лекционного материала	1	ОПК-7	Конспект самоподготовки
7	Структура микропроцессоров	Оформление отчетов по лабораторным работам	2	ОПК-3, ОПК-7	Отчет по лабораторной работе
8	Периферийные устройства микропроцессоров	Оформление отчетов по лабораторным работам	2	ОПК-3, ОПК-7	Отчет по лабораторной работе
9	Периферийные устройства микропроцессоров	Оформление отчетов по лабораторным работам	2	ОПК-3, ОПК-7	Отчет по лабораторной работе
10	Построения цифровых устройств на	Оформление отчетов по лабораторным ра-	2	ОПК-3, ОПК-7	Отчет по лабораторной работе

№	Названия разделов	Виды самостоятельной работы	Трудоемкость (час.)	Формируемые компетенции	Формы контроля
	основе программируемой логики.	ботам			
	Всего (без экзамена)		20		
11	Подготовка к экзамену		36		Экзамен
	Итого		56		

10. Курсовая работа

Не предусмотрено РУП

11. Рейтинговая система для оценки успеваемости студентов

11.1. Балльные оценки для элементов контроля

Таблица 11.1 – Балльные оценки для элементов контроля

Элементы учебной деятельности	Максимальный балл на 1-ую КТ с начала семестра	Максимальный балл за период между 1КТ и 2КТ	Максимальный балл за период между 2КТ и на конец семестра	Всего за семестр
1 семестр				
Домашнее задание	10	10	10	30
Контрольная работа	5	5	5	15
Отчет по лабораторной работе	5	10	10	25
Экзамен				30
Нарастающим итогом	20	45	70	100
2 семестр				
Домашнее задание		20		20
Контрольная работа	20			20
Отчет по лабораторной работе	10	10	10	30
Экзамен				30
Нарастающим итогом	30	60	70	100

11.2. Пересчет баллов в оценки за контрольные точки

Пересчет баллов в оценки за контрольные точки представлен в таблице 11.2.

Таблица 11. 2 – Пересчет баллов в оценки за контрольные точки

Баллы на дату контрольной точки	Оценка
≥ 90% от максимальной суммы баллов на дату КТ	5
От 70% до 89% от максимальной суммы баллов на дату КТ	4
От 60% до 69% от максимальной суммы баллов на дату КТ	3
< 60% от максимальной суммы баллов на дату КТ	2

11.3. Пересчет суммы баллов в традиционную и международную оценку

Пересчет суммы баллов в традиционную и международную оценку представлен в таблице 11.3.

Таблица 11. 3 – Пересчет суммы баллов в традиционную и международную оценку

Оценка (ГОС)	Итоговая сумма баллов, учитывает успешно сданный экзамен	Оценка (ECTS)
5 (отлично) (зачтено)	90 - 100	A (отлично)
4 (хорошо) (зачтено)	85 - 89	B (очень хорошо)
	75 - 84	C (хорошо)
	70 - 74	
3 (удовлетворительно) (зачтено)	65 - 69	D (удовлетворительно)
	60 - 64	E (посредственно)
2 (неудовлетворительно) (не зачтено)	Ниже 60 баллов	F (неудовлетворительно)

12. Учебно-методическое и информационное обеспечение дисциплины

12.1. Основная литература

1. . Ефимов И.Е. Основы микроэлектроники: Учебник. 3-е., стер. – СПб.: Издательство «Лань», 2008. – 384 с.: ил.– (Учебники для вузов. Специальная литература.). - ISBN 978-5-8114-0866-5. [Электронный ресурс]. - <http://e.lanbook.com/viem/book/709>

12.2. Дополнительная литература

1. . Шарапов А.В. Микроэлектроника. Цифровая схемотехника: Учебное пособие / А.В. Шарапов. – Томск: Томский государственный университет систем управления и радиоэлектроники, 2007. – 162 с.: ил.,табл. – (Приоритетные национальные проекты. Образование). – ISBN 978-5-86889-400-8 (наличие в библиотеке ТУСУР - 90 экз.)

12.3. Учебно-методическое пособие и программное обеспечение

1. Сайт дисциплины ЦМПТ [Электронный ресурс]. - <http://www.ie.tusur.ru/content.php?id=414>

12.4. Базы данных, информационно справочные и поисковые системы

1. Не предусиотрено

13. Материально-техническое обеспечение дисциплины

Для выполнения лабораторных работ к конфигурации компьютерной техники предъявляются следующие системные требования:

- минимальные: процессор Pentium – 1 GHz, ОЗУ 2 GB, видеокарта с 32 MB памяти, 50 MB свободного места на HDD, операционная система Windows XP, монитор диагональю 15 дюймов с разрешением 1024x768 .

Лабораторные работы выполняются с использованием компьютерной системы моделирования электронных схем ASIMEC, IDE MCU51 и специализированных макетов.

14. Фонд оценочных средств

Фонд оценочных средств приведен в приложении 1.

15. Методические рекомендации по организации изучения дисциплины

Без рекомендаций.

МИНИСТЕРСТВО ОБРАЗОВАНИЯ И НАУКИ РФ
Федеральное государственное бюджетное образовательное учреждение
высшего образования
«ТОМСКИЙ ГОСУДАРСТВЕННЫЙ УНИВЕРСИТЕТ СИСТЕМ
УПРАВЛЕНИЯ И РАДИОЭЛЕКТРОНИКИ»
(ТУСУР)

УТВЕРЖДАЮ
Проректор по учебной работе
_____ П. Е. Троян
«___» _____ 20__ г.

ФОНД ОЦЕНОЧНЫХ СРЕДСТВ ПО УЧЕБНОЙ ДИСЦИПЛИНЕ

Цифровая и микропроцессорная техника

Уровень основной образовательной программы: **Бакалавриат**

Направление подготовки (специальность): **11.03.04 Электроника и наноэлектроника**

Профиль: **Промышленная электроника**

Форма обучения: **очная**

Факультет: **ФЭТ, Факультет электронной техники**

Кафедра: **ПрЭ, Кафедра промышленной электроники**

Курс: **1**

Семестр: **1, 2**

Учебный план набора 2016 года и последующих лет

Разработчики:

– Доцент каф. ПрЭ Воронин А. И.

Экзамен: 1,2 семестр

Томск 2016

1. Введение

Фонд оценочных средств (ФОС) является приложением к рабочей программе дисциплины (практики) и представляет собой совокупность контрольно-измерительных материалов (типовые задачи (задания), контрольные работы, тесты и др.) и методов их использования, предназначенных для измерения уровня достижения студентом установленных результатов обучения.

ФОС по дисциплине (практике) используется при проведении текущего контроля успеваемости и промежуточной аттестации студентов.

Перечень закрепленных за дисциплиной (практикой) компетенций приведен в таблице 1.

Таблица 1 – Перечень закрепленных за дисциплиной компетенций

Код	Формулировка компетенции	Этапы формирования компетенций
ПК-5	готовностью выполнять расчет и проектирование электронных приборов, схем и устройств различного функционального назначения в соответствии с техническим заданием с использованием средств автоматизации проектирования	Должен знать – предмет и принципы цифровой схемотехники как раздела микроэлектроники – функциональное назначение, характеристики, параметры и конструктивно-технологическое исполнение цифровых интегральных микросхем, в том числе и микропроцессоров; – архитектуру микропроцессоров и особенности их применения в электронных устройствах различного функционального назначения;
ОПК-7	способностью учитывать современные тенденции развития электроники, измерительной и вычислительной техники, информационных технологий в своей профессиональной деятельности	Должен уметь – выполнять синтез, анализ, расчет и оптимизацию цифровых устройств; – определять характеристики и параметры интегральных микросхем; – применять микроэлектронные изделия при проектировании и модернизации электронной аппаратуры;
ОПК-3	способностью решать задачи анализа и расчета характеристик электрических цепей	Должен владеть – методами схемотехнического проектирования микроэлектронных устройств с использованием средств автоматизированного проектирования; – способами программирования и отладки программ микропроцессорных устройств.

Общие характеристики показателей и критериев оценивания компетенций на всех этапах приведены в таблице 2.

Таблица 2 – Общие характеристики показателей и критериев оценивания компетенций по этапам

Показатели и критерии	Знать	Уметь	Владеть
Отлично (высокий уровень)	Обладает фактическими и теоретическими знаниями в пределах изучаемой области с пониманием границ применимости	Обладает диапазоном практических умений, требуемых для развития творческих решений, абстрагирования проблем	Контролирует работу, проводит оценку, совершенствует действия работы
Хорошо (базовый уровень)	Знает факты, принципы, процессы, общие понятия в пределах изучаемой области	Обладает диапазоном практических умений, требуемых для решения определенных проблем в области исследования	Берет ответственность за завершение задач в исследовании, приспосабливает свое поведение к обстоятельствам в решении проблем
Удовлетворительно (пороговый уровень)	Обладает базовыми общими знаниями	Обладает основными умениями, требуемыми для выполнения простых задач	Работает при прямом наблюдении

2 Реализация компетенций

2.1 Компетенция ПК-5

ПК-5: готовностью выполнять расчет и проектирование электронных приборов, схем и устройств различного функционального назначения в соответствии с техническим заданием с использованием средств автоматизации проектирования.

Для формирования компетенции необходимо осуществить ряд этапов. Этапы формирования компетенции, применяемые для этого виды занятий и используемые средства оценивания представлены в таблице 3.

Таблица 3 – Этапы формирования компетенции и используемые средства оценивания

Состав	Знать	Уметь	Владеть
Содержание этапов	способы проектирования цифровых устройств на уровне функциональных и принципиальных схем цифровых устройств и представляет принципы контроля соответ-	Проектировать функциональные и схемы принципиальные цифровых устройств согласно требованиям ЕСКД с использованием средств автоматизированного проекти-	самостоятельно проектировать цифровые устройств и представлять результаты проектирования в виде конструкторской документации;

Состав	Знать	Уметь	Владеть
	ствия техническим условиям, проектируемых цифровых устройств	рования	
Виды занятий	<ul style="list-style-type: none"> Самостоятельная работа; 	<ul style="list-style-type: none"> Лабораторные занятия; Практические занятия; Подготовка к экзамену; 	<ul style="list-style-type: none"> Самостоятельная работа; Лабораторные занятия;
Используемые средства оценивания	<ul style="list-style-type: none"> Опрос на занятиях; 	<ul style="list-style-type: none"> Контрольная работа; Отчет по лабораторной работе; Экзамен; 	<ul style="list-style-type: none"> Домашнее задание; Отчет по лабораторной работе;

Формулировка показателей и критериев оценивания данной компетенции приведена в таблице 4.

Таблица 4 – Показатели и критерии оценивания компетенции на этапах

Состав	Знать	Уметь	Владеть
Отлично (высокий уровень)	<ul style="list-style-type: none"> представляет способы проектирования цифровых устройств на уровне функциональных и принципиальных схем цифровых устройств и представляет принципы контроля соответствия техническим условиям, проектируемых цифровых устройств; 	<ul style="list-style-type: none"> подготовить функциональные и схемы принципиальных не типовых цифровых устройств согласно требованиям ЕСКД с использованием средств автоматизированного проектирования; 	<ul style="list-style-type: none"> демонстрирует способность самостоятельно проектировать не типовые цифровые устройств и представлять результаты проектирования в виде конструкторской документации подготовленной с помощью средств автоматизированного проектирования;
Хорошо (базовый уровень)	<ul style="list-style-type: none"> способен к проектированию; 	<ul style="list-style-type: none"> подготовить функциональные; 	<ul style="list-style-type: none"> применяет требования ЕСКД

Состав	Знать	Уметь	Владеть
	нию типовых цифровых устройств на уровне функциональных и принципиальных схем;	ные, схемы принципиальные типовых цифровых устройств и алгоритмы прикладных программ согласно требованиям ЕСКД;	при проектировании типовых цифровых устройств и при разработки типовых алгоритмов прикладных программ;
Удовлетворительно (пороговый уровень)	<ul style="list-style-type: none"> имеет общее представление о принципах проектирования цифровых устройств; 	<ul style="list-style-type: none"> подготовить на функциональном уровне типовые цифровые устройства и алгоритмы типовых прикладных программ согласно требованиям ЕСКД; 	<ul style="list-style-type: none"> демонстрирует способность управлять проектированием представлять результаты проектирования в виде конструкторской документации согласно требованиям ЕСКД;

2.2 Компетенция ОПК-7

ОПК-7: способностью учитывать современные тенденции развития электроники, измерительной и вычислительной техники, информационных технологий в своей профессиональной деятельности.

Для формирования компетенции необходимо осуществить ряд этапов. Этапы формирования компетенции, применяемые для этого виды занятий и используемые средства оценивания представлены в таблице 5.

Таблица 5 – Этапы формирования компетенции и используемые средства оценивания

Состав	Знать	Уметь	Владеть
Содержание этапов	воспроизводить функциональное назначение, характеристики и конструктивно-технологическое исполнение цифровых микросхем с учетом современных тенденций развития электроники	выбирать микроэлектронные изделия и использовать информационные технологии при проектировании и модернизации электронной аппаратуры	демонстрировать способность проектирования цифровых устройств с учетом современных тенденций электроники и вычислительной техники

Состав	Знать	Уметь	Владеть
Виды занятий	<ul style="list-style-type: none"> • Самостоятельная работа; • Лекции; 	<ul style="list-style-type: none"> • Подготовка к экзамену; • Самостоятельная работа; • Лабораторные занятия; • Практические занятия; 	<ul style="list-style-type: none"> • Самостоятельная работа; • Лабораторные занятия;
Используемые средства оценивания	<ul style="list-style-type: none"> • Домашнее задание; • Опрос на занятиях; 	<ul style="list-style-type: none"> • Контрольная работа; • Отчет по лабораторной работе; • Отчет по индивидуальному заданию; • Опрос на занятиях; • Экзамен; 	<ul style="list-style-type: none"> • Отчет по лабораторной работе; • Домашнее задание;

Формулировка показателей и критериев оценивания данной компетенции приведена в таблице 6.

Таблица 6 – Показатели и критерии оценивания компетенции на этапах

Состав	Знать	Уметь	Владеть
Отлично (высокий уровень)	<ul style="list-style-type: none"> • воспроизводить современные тенденции развития электроники и вычислительной техники при проектировании цифровых устройств на "жесткой" и программируемой логике; 	<ul style="list-style-type: none"> • самостоятельно выбирает методики проектирования с учетом современных тенденций развития электроники и информационных технологий; 	<ul style="list-style-type: none"> • применяет информационные технологии при проектировании цифровых устройств, с учетом современных тенденций развития электроники;
Хорошо (базовый уровень)	<ul style="list-style-type: none"> • перечислять современные тенденции развития электронной и вы- 	<ul style="list-style-type: none"> • показывает умение применять информационные технологии при 	<ul style="list-style-type: none"> • демонстрирует знание современных тенденций развития электрон-

Состав	Знать	Уметь	Владеть
	числительной техники;	проектировании цифровых устройств с учетом современных тенденций развития электроники и вычислительной техники;	ной, вычислительной техники и информационных технологий;
Удовлетворительно (пороговый уровень)	<ul style="list-style-type: none"> описывает современные тенденции развития электронной и вычислительной техники; 	<ul style="list-style-type: none"> учитывает современные информационные технологии при разработке цифровых устройств; 	<ul style="list-style-type: none"> применяет информационные технологии при проектировании цифровых устройств;

2.3 Компетенция ОПК-3

ОПК-3: способностью решать задачи анализа и расчета характеристик электрических цепей.

Для формирования компетенции необходимо осуществить ряд этапов. Этапы формирования компетенции, применяемые для этого вида занятий и используемые средства оценивания представлены в таблице 7.

Таблица 7 – Этапы формирования компетенции и используемые средства оценивания

Состав	Знать	Уметь	Владеть
Содержание этапов	представлять способы анализа и синтеза при проектировании цифровых устройств различной сложности	выбирать необходимые методы анализа и синтеза при расчете характеристик электрических цепей в цифровых устройствах различного назначения	применять современные информационные технологии и программное обеспечение при анализе и расчете характеристик электрических цепей в цифровых устройствах различного назначения
Виды занятий	<ul style="list-style-type: none"> Лекции; Лабораторные занятия; Практические занятия; 	<ul style="list-style-type: none"> Подготовка к экзамену; Самостоятельная работа; Лабораторные занятия; Практические 	<ul style="list-style-type: none"> Самостоятельная работа; Лабораторные занятия;

Состав	Знать	Уметь	Владеть
		занятия;	
Используемые средства оценивания	<ul style="list-style-type: none"> • Контрольная работа; • Отчет по лабораторной работе; • Опрос на занятиях; 	<ul style="list-style-type: none"> • Контрольная работа; • Домашнее задание; • Отчет по лабораторной работе; • Опрос на занятиях; • Экзамен; 	<ul style="list-style-type: none"> • Домашнее задание; • Отчет по лабораторной работе;

Формулировка показателей и критериев оценивания данной компетенции приведена в таблице 8.

Таблица 8 – Показатели и критерии оценивания компетенции на этапах

Состав	Знать	Уметь	Владеть
Отлично (высокий уровень)	<ul style="list-style-type: none"> • свободно воспроизводит методы анализа и синтеза не типовых цифровых устройств различного назначения; 	<ul style="list-style-type: none"> • рассчитывать электрические цепи и их характеристики в не типовых цифровых устройствах различного назначения; 	<ul style="list-style-type: none"> • применять современные способы расчета электрических цепей и их характеристик не типовых цифровых устройств с использованием специализированных прикладных программ;
Хорошо (базовый уровень)	<ul style="list-style-type: none"> • формулирует методы анализа и синтеза типовых цифровых устройств различного назначения; 	<ul style="list-style-type: none"> • решает вопросы расчета электрических цепей и их характеристики в типовых цифровых устройствах различного назначения; 	<ul style="list-style-type: none"> • демонстрирует способность применять методы расчета электрических цепей и их характеристик типовых цифровых устройств с использованием специализированных при-

Состав	Знать	Уметь	Владеть
			кладных программ;
Удовлетворительно (пороговый уровень)	<ul style="list-style-type: none"> способен описывать методы анализа и синтеза типовых цифровых устройств различного назначения; 	<ul style="list-style-type: none"> имеет общее представление о методах расчета электрических цепей цифровых устройств; 	<ul style="list-style-type: none"> имеет общее представление о прикладных программах для расчета электрических цепей цифровых устройств;

3 Типовые контрольные задания

Для реализации вышеперечисленных задач обучения используются типовые контрольные задания или иные материалы, необходимые для оценки знаний, умений, навыков и (или) опыта деятельности, характеризующих этапы формирования компетенций в процессе освоения образовательной программы, в следующем составе.

3.1 Темы домашних заданий

3.1.1 Домашнее задание №1 (семестр первый): Синтез цифровых устройств на логических элементах.

На логических элементах ТТЛ спроектировать цифровое устройство, реализующее булеву функцию $F = \overline{ABC} + \overline{BCD} + \overline{ABCD} + \overline{BCD} + \overline{ABCD}$.

3.1.2 Домашнее задание №2 (семестр первый): Синтез цифровых устройств на мультиплексорах.

На мультиплексоре спроектировать цифровое устройство, реализующее булеву функцию $F = \overline{ABC} + \overline{BCD} + \overline{ABCD} + \overline{BCD} + \overline{ABCD}$.

3.1.3 Домашнее задание №3 (семестр первый): Синтез счетчиков с произвольным коэффициентом счета.

Спроектировать счетчик с коэффициентом пересчета 237, предусмотреть индикацию состояний счетчика.

3.1.4 Домашнее задание №1 (семестр второй): разработка и отладка прикладной программы на языке ассемблер.

Разработать программу, сортирующую числа массива ячеек РПД микроконтроллера (с 32 по 63 ячейки) в порядке их убывания

3.2 Темы индивидуальных заданий

– Не предусмотрено

3.3 Темы опросов на занятиях

– ЦМПП как раздел микроэлектроники. Принципы и основные направления цифровой схемотехники. Термины и определения. Этапы схемотехнического проектирования микроэлектронных устройств. Классификация, условные и условные графические обозначения интегральных микросхем.

– Классификация, архитектура микропроцессоров: CISC и RISC микропроцессоры. Эволюция микропроцессоров. Микроконтроллеры.

3.4 Экзаменационные вопросы

3.4.1 Экзаменационные вопросы, семестр первый:

1. Позиционные системы счисления: двоичная, двоично-десятичная, восьмеричная, шестнадцатеричная. Перевод из одной системы счисления в другую.
2. Двоичная арифметика, четыре арифметических действия, примеры.
3. Булева алгебра: переменные, функции, законы.
4. Минимизация булевых функций.
5. Принцип действия и пример микросхемы мультиплексора.
6. Принцип действия и пример микросхемы дешифратора.
7. Принцип действия и пример микросхемы сумматора.
8. Принцип действия и пример микросхемы компаратора.
9. Принцип действия и пример микросхемы D триггера.
10. Принцип действия и пример микросхемы T триггера.
11. Принцип действия и пример микросхемы RS триггера.
12. Принцип действия и пример микросхемы JK триггера.
13. Принцип действия и пример микросхемы регистра сдвига и памяти.
14. Принцип действия и пример микросхемы четырехразрядного двоичного счетчика.
15. Принцип действия и пример микросхемы четырехразрядного реверсивного двоичного счетчика.
16. Классификация ПЗУ. Структура ПЗУ, графическое обозначение.
17. Классификация ОЗУ. Структура ОЗУ, графическое обозначение.

3.4.2 Экзаменационные вопросы, семестр второй:

1. Трех-шинная организация микропроцессорной системы.
2. Архитектура микропроцессоров (характеристика Принтонской, Гарвардской архитектуры, RISC и CISC процессоры)
3. Однокристалльные микроконтроллеры семейства МК48. Характеристика семейства.
4. Программная модель МК48.
5. Система команд, методы адресации МК48.
6. Таймер-счетчик МК48, режимы работы.
7. Система прерываний МК48.
8. Подключение расширителя ввода-вывода к МК48.
9. Подключение параллельного интерфейса K580 ВВ 55 к МК48.
10. Подключение внешней памяти программ и памяти данных к МК48.
11. Понятие стека, стек в МК48, МК51.
12. Однокристалльные микроконтроллеры семейства МК51. Характеристика семейства.

13. Программная модель МК51.
14. Отличие системы команд МК48 и МК51.
15. Память данных МК 51, команды для обращения к памяти данных.
16. Таймеры-счетчики МК51, режимы работы.
17. Система прерываний МК51.

3.5 Темы контрольных работ

3.5.1 **Контрольная работа №1** (семестр первый): Позиционные системы счисления, преобразование булевых функций.

(ответ представить в виде байта единиц и нулей)
1. Запишите двоичный код числа 137Q
2. Запишите дополнительный код числа плюс 93
3. Представьте число 78 в двоично-десятичном коде
4. Укажите прямой код числа, дополнительный код которого 9EH
5. Определите сумму дополнительных кодов чисел минус 55 и +95

б) Указать соотношения, в которых допущена ошибка				
1) $\overline{xy(x+y)} = x \oplus y$	2) $\overline{x} = x \oplus 0$	3) $\overline{xy} = \overline{x} + \overline{y}$	4) $xy(x \oplus \overline{y}) = xy$	5) $xy(x+y) = \overline{xy}$
7) Упростить выражение $\overline{x(x+y)}$				

3.5.2 **Контрольная работа №2:** (семестр первый) Анализ комбинационных цифровых устройств.

1. В приведенном списке ИМС указать цифровые интегральные микросхемы

K555ИД1	K556РТ7
K140УД7	K561ТМ2
K564 ИМ5	K252ПА2
K142 ЕН6	K133ЛА4

2. Записать А ($a_7 \dots a_0$), при котором горит светодиод

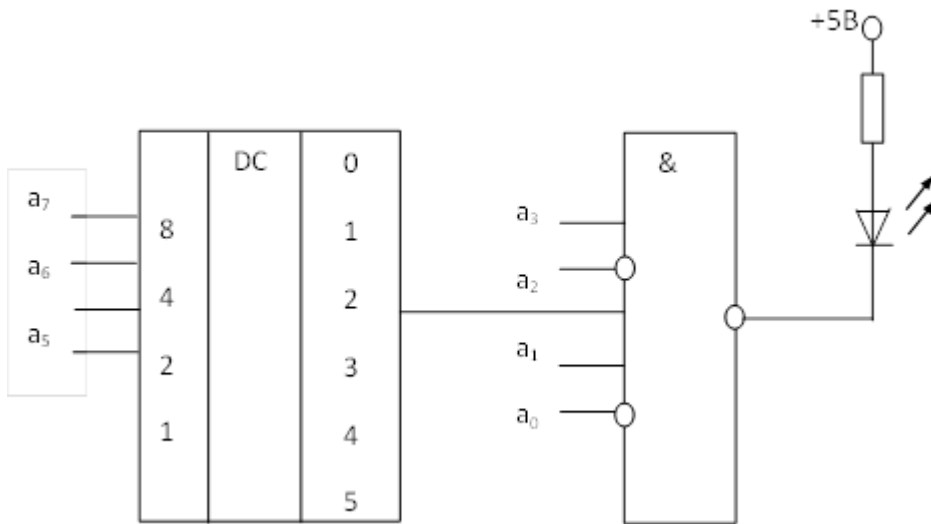

3. Указать минимизированное выражение для булевой функции по карте Карно

		b				
		x	0	0	x	
a	1	1	x	x	x	c
	0	0	1	x	0	
	0	0	1	0	1	
	0	0	1	0	1	
		d				

4. Определите сумму дополнительных кодов чисел минус 67 и +13

5. Указать восьмиразрядное слово $DI (d_7...d_0)$, которое надо подать на входы мультиплексора для реализации логической функции $F = ABC\bar{C} + \bar{A}B$

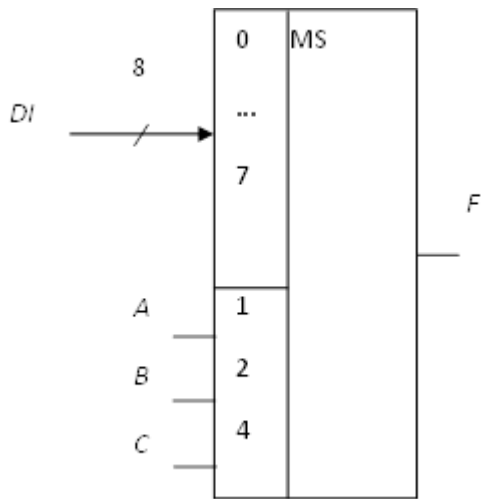

3.5.3 Контрольная работа №3 (семестр первый): Анализ последовательностных цифровых устройств.

1. В предложенном списке микросхем отметить JK-триггер
 K555TP2 K555TM5 K555TJ2 K555TM2 K555TB6

1. Указать ПЗУ с наибольшим объемом памяти

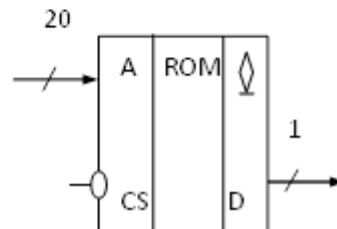
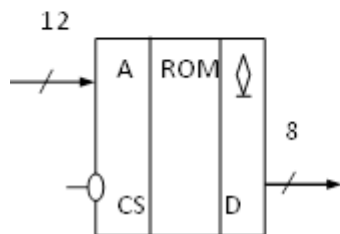
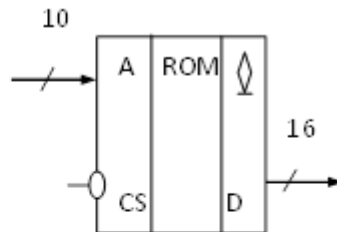
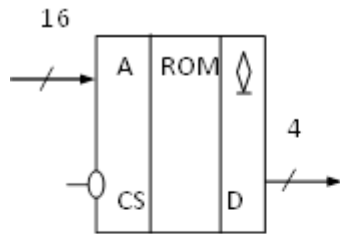

3. Записать числа, которые последовательно загораются на цифровом индикаторе в цикле при работе счетчика и соответствуют его состояниям, начиная с нулевого

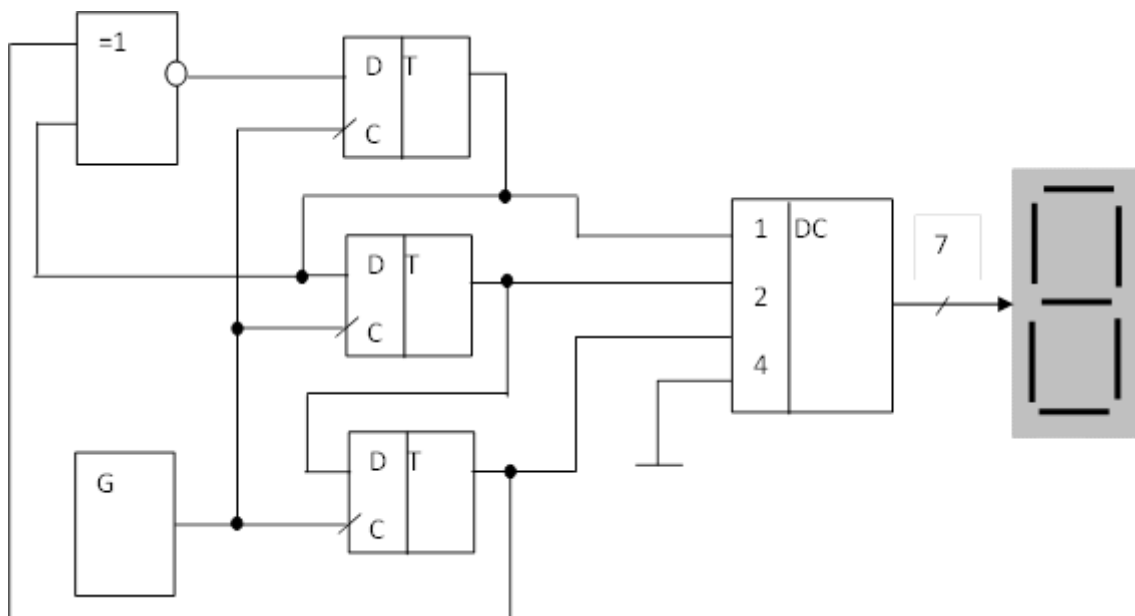

4. Определите сумму дополнительных кодов чисел минус 67 и +13
5. Счетчик находился в 29 состоянии, после чего на его вход поступило 200 импульсов. В каком состоянии будет находиться счетчик?

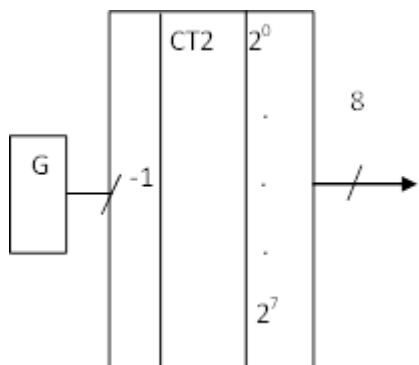

3.5.4 Контрольная работа №1 (семестр второй): Система команд микроконтроллера

1. Оценить содержимое DPTR (четыре шестнадцатеричных символа) после выполнения команд:

```

MOV     DPTR,#1234
XCH    A,DPL
RLC    A
XCH    A,DPL
XCH    A,DPH
RLC    A
XCH    A,DPH

```

2. Определить содержимое аккумулятора (шестнадцатеричный код) после выполнения программы:

```

ORG 0
MOVC    A,@A+PC
CLR     C
ADD     A,#0AH
DA      A
JMP     $

```

3. Определить время выполнения (мкс.) подпрограммы, частота кварцевого резонатора 12 МГц:

```

DELAY:  MOV     R0,#2
        MOV     R1,#10
M1:     DJNZ    R0,M1
        DJNZ    R1,M1
        RET

```

4. Транслировать команду CJNE R1,#1,\$+10

5. Определить содержимое регистра DPTR (четыре шестнадцатеричных символа) после выполнения команд:

```

ORG 0
MOV     B,SP
MOV     A,#D0H
DIV     AB
MOV     DPH,B
MOV     DPL,A

```

3.6 Темы лабораторных работ

3.6.1 **Лабораторная работа №1** (семестр первый): Синтез цифровых устройств на логических элементах.

3.6.2 **Лабораторная работа №2** (семестр первый): Синтез комбинационных цифровых устройств.

3.6.3 **Лабораторная работа №3** (семестр первый): Синтез синхронного счетчика с заданной последовательностью смены состояний.

3.6.4 **Лабораторная работа №4** (семестр первый): Сканирующий матричный дешифратор.

3.6.5 **Лабораторная работа №1** (семестр второй):

Программная модель и система команд МК51

3.6.6 **Лабораторная работа №2** (семестр второй):

Управление устройствами ввода-вывода с помощью параллельных портов.

3.6.7 **Лабораторная работа №3** (семестр второй):

Управление жидкокристаллическим индикатором.

3.7 Вопросы дифференцированного зачета

1. Принцип микропрограммного управления: операционный автомат, управляющий автомат. Входные и выходные сигналы, выполняемые функции.

2. Принципы фон Неймана. Гарвардская и принстонская архитектуры: особенности, различия.

3. Структурная схема МК51. Основные составные блоки, их функции.
4. Программная модель МК51: организация памяти (виды памяти, их различия; специализированные регистры: аккумулятор, регистр состояния программы, регистры общего назначения, регистры специальных функций).
5. Программная модель МК51: особенности кодирования команд. Исполнение команд: стадии декодирования и выполнения.
6. Особенности команд доступа к памяти МК51. Виды адресации. Примеры применения.
7. Арифметические команды. Биты регистра PSW: значение, условия изменения командами.
8. Логические операции и операции с битами. Адресация битов.
9. Команды безусловных и условных переходов. Отличия короткого, среднего и длинного переходов.
10. Команды организации циклов: виды, различия, примеры применения.
11. Понятие стека как контейнера для хранения данных. Особенности аппаратной реализации стека в МК51. Команды работы со стеком.
12. Понятие подпрограммы. Команды вызова и возврата из подпрограмм МК51: механизм работы.
13. Порты ввода-вывода. Предназначение. Команды работы с портами ввода-вывода. Примеры использования.
14. Обработка внешних событий: активное ожидание и прерывания. Достоинства и недостатки данных подходов.
15. Система прерываний МК51: источники прерываний, вектора прерываний. Механизм вызова прерывания и возврата из прерывания.
16. Приоритеты прерываний: регистры разрешения и приоритета прерываний. Прерывания INT0/INT1: особенности вызова и обработки, реакция на уровень и фронт.
17. Таймеры/счетчики событий МК51. Режимы функционирования. Регистры управления. Прерывания от таймеров/счетчиков.
18. Таймеры/счетчики событий МК51. Режимы 0 и 1: сходства и отличия. Пример использования.
19. Таймеры/счетчики событий МК51. Режим 2: особенности функционирования. Пример использования.
20. Особые режимы работы МК51: сброс, холостой ход, пониженного потребления. Особенности и примеры применения.
21. Последовательный интерфейс МК51 (приемопередатчик): синхронный и асинхронный режимы работы (сходства и отличия). Регистры управления приемопередатчиком. Примеры применения.

3.8 Темы курсовых проектов (работ)

- Не предусмотрено

4 Методические материалы

Для обеспечения процесса обучения и решения задач обучения используются следующие материалы:

- методические материалы, определяющие процедуры оценивания знаний, умений, навыков и (или) опыта деятельности, характеризующих этапы формирования компетенций, согласно п. 12 рабочей программы.

4.1. Основная литература

1. Ефимов И.Е. Основы микроэлектроники: Учебник. 3-е., стер. – СПб.: Издательство «Лань», 2008. – 384 с.: ил.– (Учебники для вузов. Специальная литература.) - ISBN 978-5-8114-0866-5. [Электронный ресурс]. - <http://e.lanbook.com/viem/book/709>

4.2. Дополнительная литература

1. Шарапов А.В. Микроэлектроника. Цифровая схемотехника: Учебное пособие / А.В. Шарапов. – Томск: Томский государственный университет систем управления и радиоэлектроники, 2007. – 162 с.: ил.,табл. – (Приоритетные национальные проекты. Образование). – ISBN 978-5-86889-400-8 (наличие в библиотеке ТУСУР - 90 экз.)

4.3. Учебно-методическое пособие и программное обеспечение

1. Шарапов А.В. Микроэлектроника: Руководство к организации самостоятельной работы. – Томск: Томский государственный университет систем управления и радиоэлектроники, 2006. – 70 с. . (наличие в библиотеке ТУСУР - 97 экз.)

2. Сайт ЦМПТ [Электронный ресурс]. - <http://moodle.ie.tusur.ru/course/view.php?id=4>

3. Лабораторный практикум по дисциплине ЦМПТ [Электронный ресурс]. - <http://www.ie.tusur.ru/content.php?id=414>

4. Руководство к самостоятельной работе и практическим занятиям [Электронный ресурс]. - <http://www.moolle.ie.tusur.ru/content.php?id=414>

4.4. Базы данных, информационно справочные и поисковые системы

1. Не предусмотрено